

Rohr - Federwaage

Meßbereich 20 - 200 p

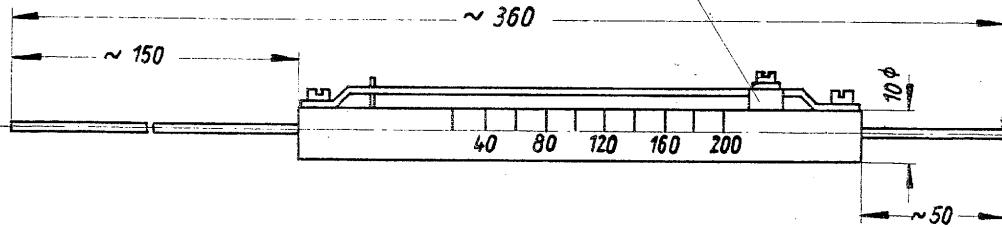

S&H-Werkzeug-Nr: B 200 S&HN 81833 Kz 330501

Sf-Bezeichnung

W 27492-Z1-A1

Rohr - Federwaage

Meßbereich 100 - 500 p

100 - 1000 p

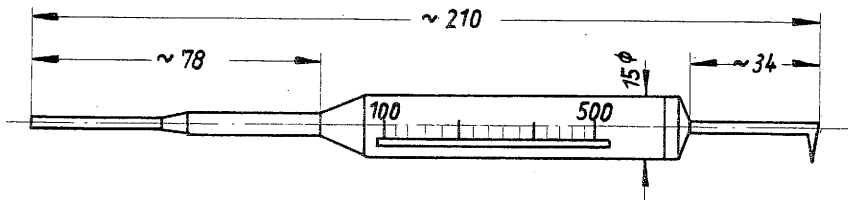

S&H-Werkzeug-Nr: C 500 S&H 81833 Kz 330502
C 1000 S&H 81833 Kz 330503

W 27492-Z1-A2

W 27492-Z1-A3

Dosen - Federwaage

Meßbereich 25 ... 250 p

50 ... 500 p

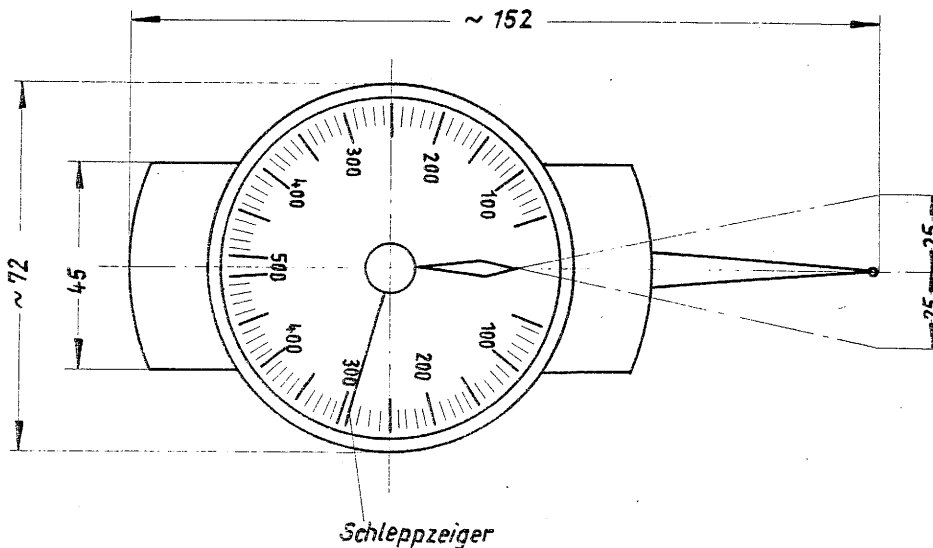

S&H-Werkzeug-Nr: A 250 S&HN 81834 Kz 330514
A 500 S&HN 81834 Kz 330515

W 27492-Z1-A4

W 27492-Z1-A5

Technische Informationen II

Tag	Name
Bearb. 19.2.65	Download von www.olafs-16mm-kinp.de

Fühlerlehre

Meßbereich: 0,05... 1mm, s gestuft von 0,05 zu 0,05 mm

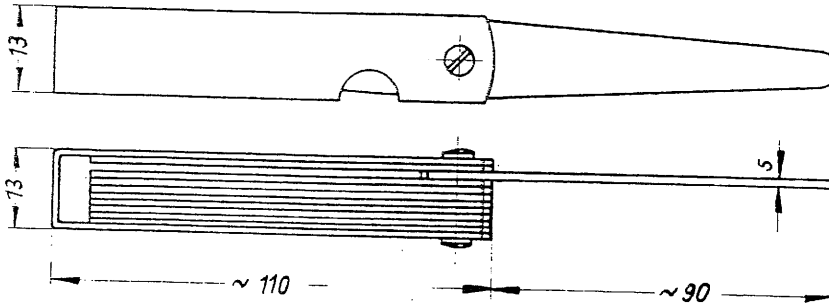

S&H-Werkzeug-Nr: 1 S&HN 81815 Kz 320262

Sf-Bezeichnung

W27492-Z4-A1

Verstellbare Abisolierzange

(bis 5mm ϕ)

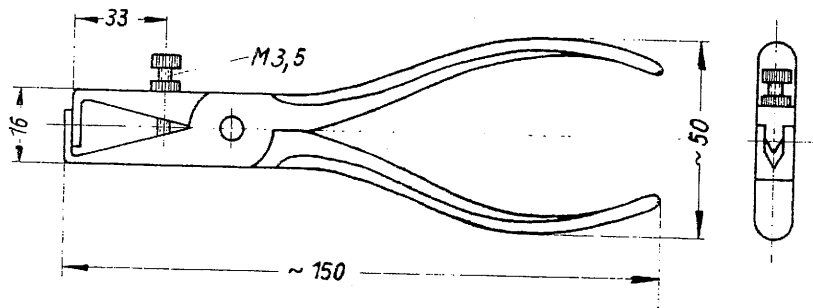

S&H-Werkzeug-Nr: B S&HN 81016 Kz 722520

W27492-Z12-A2

Ölfüllhalter , Tropfenöler

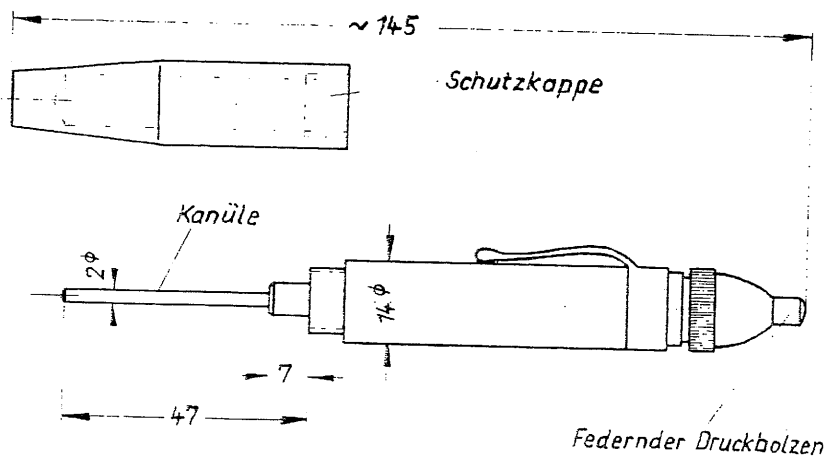

S&H-Werkzeug-Nr: C S&HN 81002 Kz 733102

W27492-Z8-A1

Technische Informationen II

Tag	Name
Bearb 17.2.65	W. S.

LötKolben, 220 V~

Leistung 30 W, Lötspitzentemp. 380°C, gerade Spitze

Aufheizzeit: ca. 2 min.

Kabel: 1,5 m mit Schutzkontakt
Gewicht: ~ 250 g

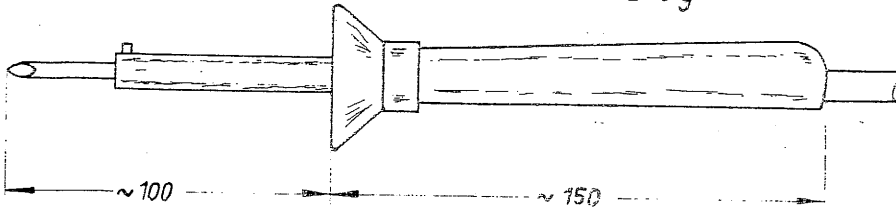

Fremdfabrikatbezeichnung: ERSA 30K / 30 W *)

Sf-Bezeichnung

W27492-Z9-A1

Lötspitzen, passend zu W27492-Z9-A1
verlängerte Lebensdauer

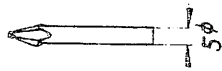

Fremdfabrikatbezeichnung: ERSA D32K *)

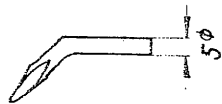

Fremdfabrikatbezeichnung: ERSA D32J *)

W27492-Z9-C1

W27492-Z9-C2

LötKolben, 220 V~ für Miniaturschaltungen

Leistung: 16 W, Lötspitzentemp. 340°C, gerade Spitze

Aufheizzeit: ca. 60 sec.

Kabel: ca. 1,5 m mit Schuko
Gewicht ohne Kabel: 30 g

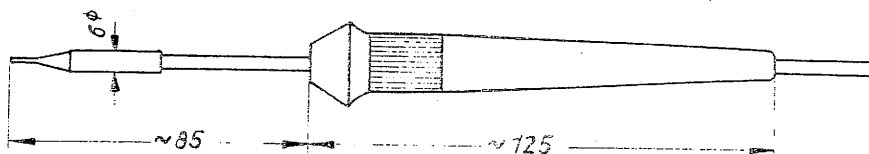

Fremdfabrikatbezeichnung: ERSA TIP 16 *)

W27492-Z9-A2

Lötspitzen, passend zu W27492-Z9-A2



ERSA 162 *)

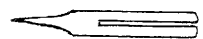

ERSA 162L *)

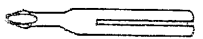

ERSA 162K *)

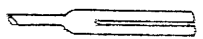

ERSA 162B *)

W27492-Z9-C3

W27492-Z9-C4

W27492-Z9-C5

W27492-Z9-C6

*) Hersteller: Ernst Sachs, LötKolben und LötBäder KG.
6980 Wertheim am Main
Leonhard-Karl-Str. 24

Tag	
Beauf.	17.1.65
Beauf.	

Pinzetten, Bandstahl vernickelt

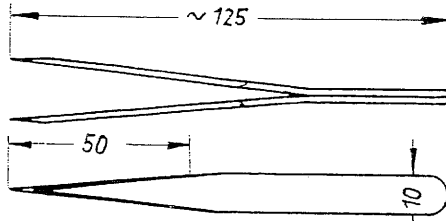

S&H-Werkzeug-Nr: A S&HN 80928 Kz 722 190

Sf-Bezeichnung

W27492-Z10-A1

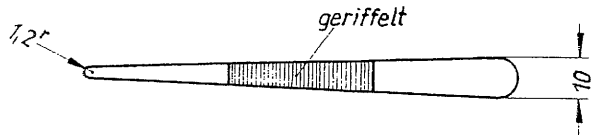
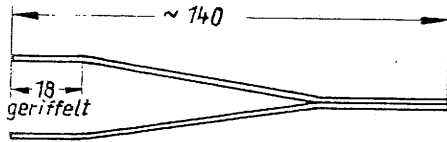

S&H-Werkzeug-Nr: D S&HN 80928 Kz 722 196

W27492-Z10-A2

Weberzange

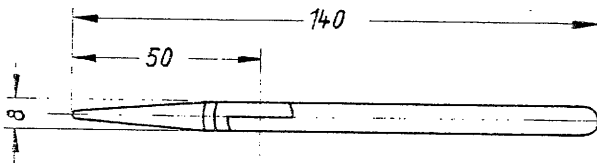
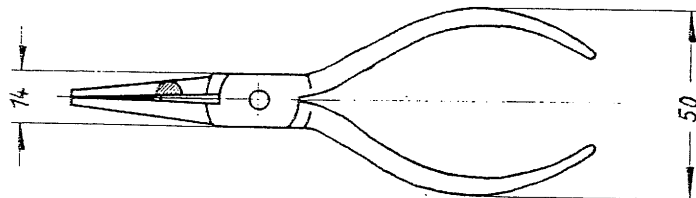

S&H-Werkzeug-Nr: A 140 DIN 7210 Kz 722 162

W27492-Z11-A1

Drahtzange

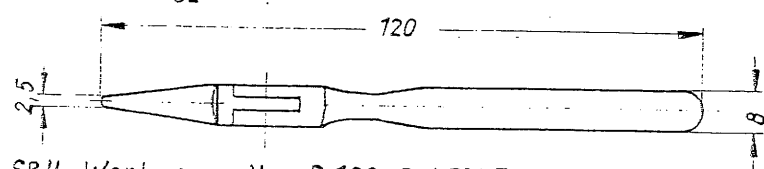
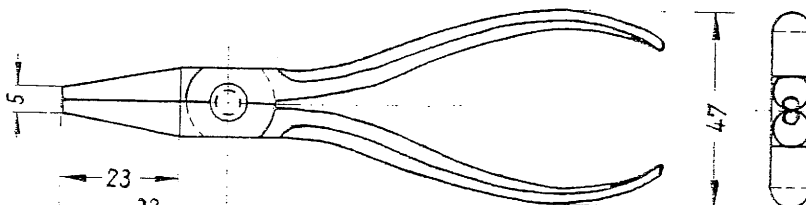

S&H-Werkzeug-Nr: B 160 DIN 5257 Kz 722 143

W27492-Z11-A2

Technische Informationen II

Justierzange

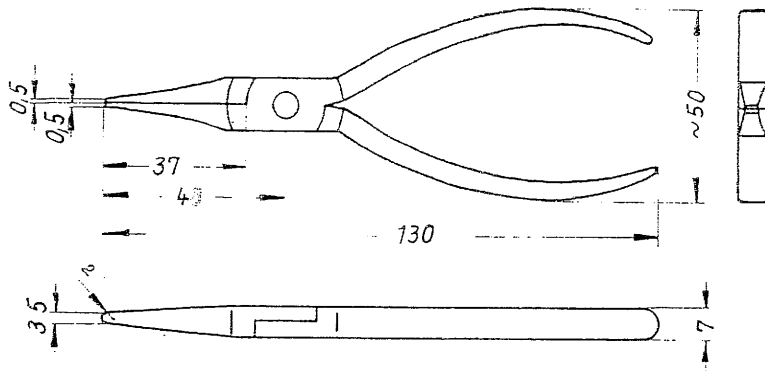

S&H-Werkzeug-Nr: 2x130 SHN 80936 - Kz 770 106

Sf-Bezeichnung

W27492-Z11-A3

Seitenschneider für weichen Draht

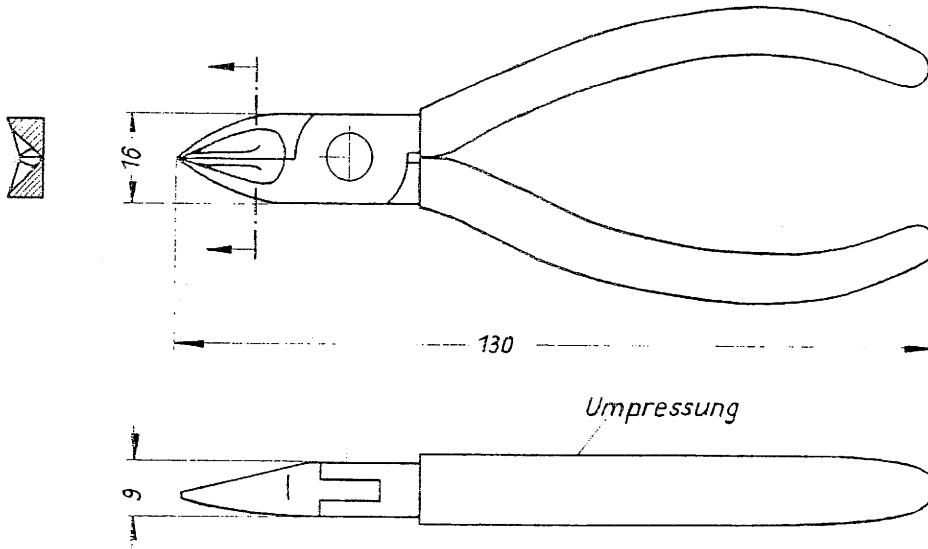

W27492-Z12-A1

S&H-Werkzeug-Nr. B 130 S&HN 80901 umpr Kz 722050

Sechskant-Steckschlüssel

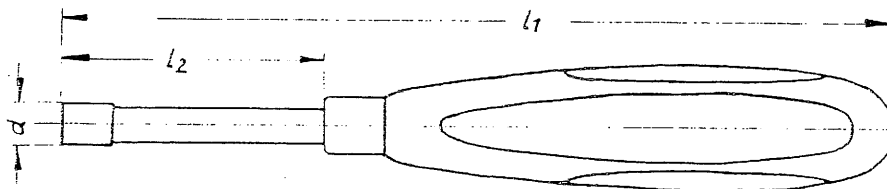

für Sechskantmutter	d	l ₁	l ₂	S&H-Werkzeug-Nr
M 2,3	7	147	45	4,5 S&HN 80904 Kz 726 002
M 3	8,5	147	45	5,5 S&HN 80904 Kz 726 004
M 4	10	157	55	7 S&HN 80904 Kz 726 006
M 5	13	176	60	9 S&HN 80904 Kz 726 008

W27492-Z13-A1

W27492-Z13-A2

W27492-Z13-A3

W27492-Z13-A4

Tag
Beard 17.2.65
Name
Bent 4

Blech-Schraubenschlüssel

Sf-Bezeichnung

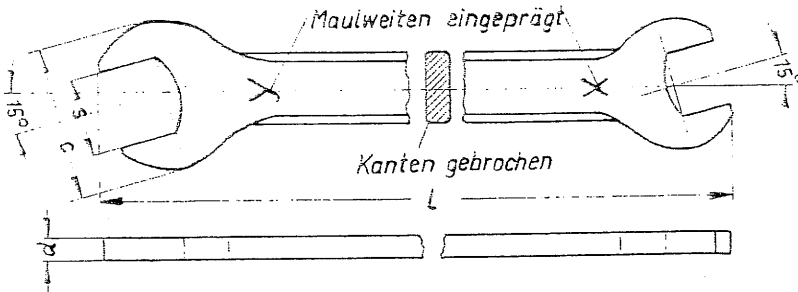

Mutter		s		c		l	d	S&H-Werkzeug-Nr.:
x	y	x	y	x	y			
M 2	M 2,3	4,5	5	12	13	70	2,5	4,5x5 DIN 658 Kz 726 122
M 2,6	M 3	5,5	6	12	13	70	2,5	5,5x6 DIN 658 Kz 726 124
M 3,5	M 4	7	8	16	18	80	3	7x8 DIN 658 Kz 726 126
M 5	M 6	9	11	22	24	100	5	9x11 DIN 658 Kz 726 129

W 27492-Z14-A1
W 27492-Z14-A2
W 27492-Z14-A3
W 27492-Z14-A4

Winkelschraubenzieher für M3

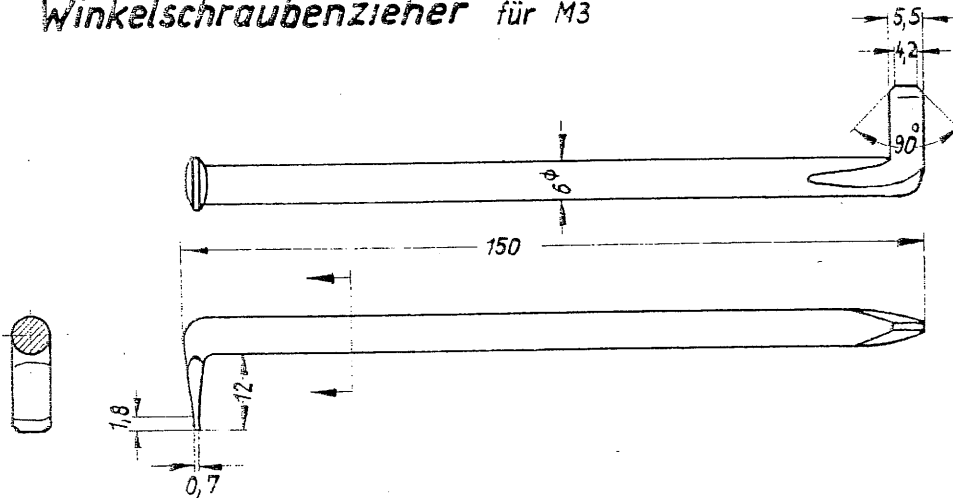

W 27492-Z15-A1

S&H-Werkzeug-Nr: 0,8 S&HN 80905 Kz 723 061

Schraubenzieher (für Feingeräte)

Griff, Messing vernickelt

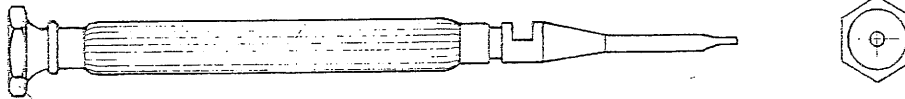

Kopf drehbar

b: 0,5; 1; 1,5; 2; 2,5; 3

1 Satz Schraubenzieher (5 Stück) im Holzkasten

S&H-Werkzeug-Nr: DIN 8320 Ms Kz 723 002

W 27492-Z15-A2

Technische Informationen II

								Tag	Marke
								Bearb. 12.2.55	<i>Don</i>
								Gepr. 4	<i>Meind</i>

SIEMENS HALSKE
Aktiengesellschaft

Schraubenzieher mit Holzgriff

Sf-Bezeichnung

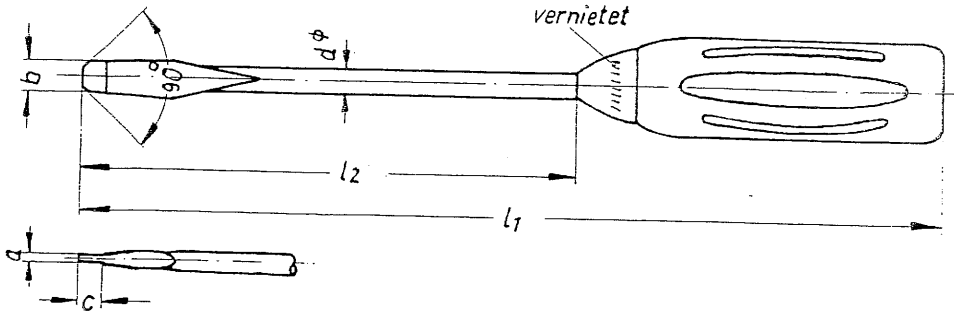

Schraube	a	b	c	d	l ₁	l ₂	S&H-Werkzeug-Nr.
M 2,3 ; 2,6	0,55	4,5	1,4	5	195	100	A 0,6 DIN 5270 Kz 723 022
M 3 ; 3,5	0,7	5,5	1,8	6	220	120	A 0,8 DIN 5270 Kz 723 023
M 4	0,9	7	2,2	7	250	140	A 1 DIN 5270 Kz 723 024
M 5	1,1	9	2,6	8	280	160	A 1,2 DIN 5270 Kz 723 025

W 27492-Z15-A3
W 27492-Z15-A4
W 27492-Z15-A5
W 27492-Z15-A6

Drehmomenten-Schraubenzieher (Fa. STAHL WILLE)

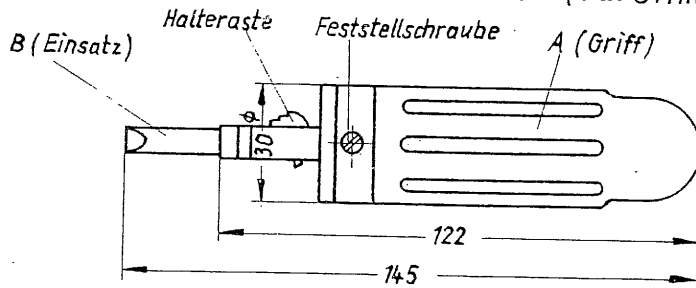

A	Torsiomax Nr. 77/12 (4 - 12,5 cmkp)
	Torsiomax Nr. 77/25 (8 - 25 cmkp)
B	Einsatz für Torsiomax für Schlitzbreite 0,6 (für M 2,3 ; 2,6)
	Einsatz für Torsiomax für Schlitzbreite 0,8 (für M 3 ; 3,5)
	Einsatz für Torsiomax für Schlitzbreite 1 (für M 4)

W 27492-Z16-A1
W 27492-Z16-A2
W 27492-Z16-A3
W 27492-Z16-A4
W 27492-Z16-A5
W 27492-Z16-A6

Torsiometer Nr. 76/25 (0-25 cmkp)
zum Einstellen des Drehmomentes bei A

Schlosserhammer (100g Gewicht)

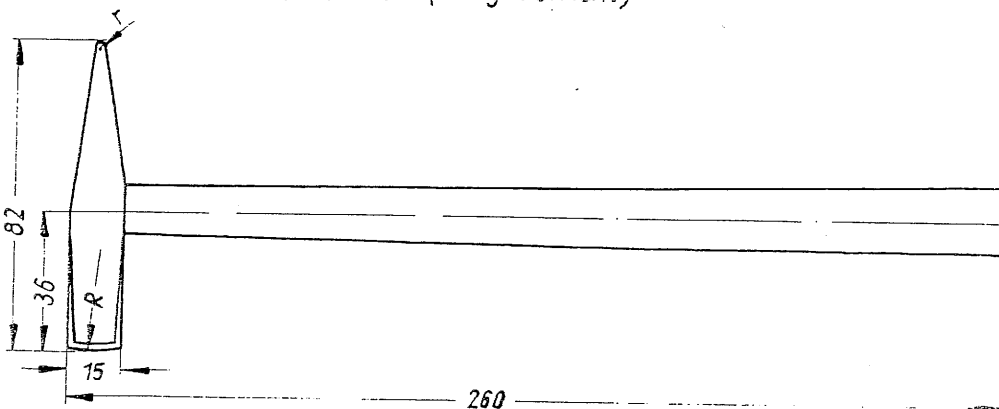

S&H-Werkzeug-Nr: 100 DIN 1041 Kz 720003

W 27492-Z17-A1

Tag	Name
Bearb. 17.2.65	[Signature]
Gepf. 4	[Signature]

Montagezange für Greifringe
(für Wellen ohne Nut)

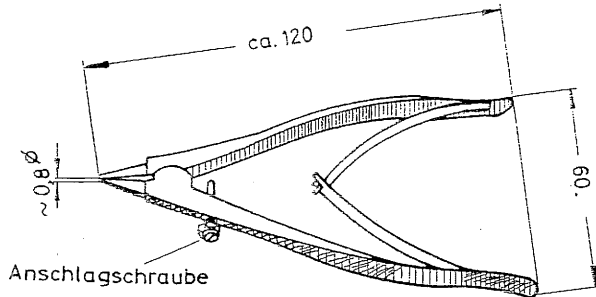

für Greifringe	Fremdfabrikatbezeichnung ^{x)}
C27121 - Z502 - C1	A 0 G, brüniert
C27121 - Z502 - C2	
C27121 - Z502 - C3	A 1 G, brüniert

Sf-Bezeichnung

W 27592 - Z4 - A1
W 27592 - Z4 - A2

Montagezange für Bohrungsringe
(für Sicherungsringe nach DIN 472)

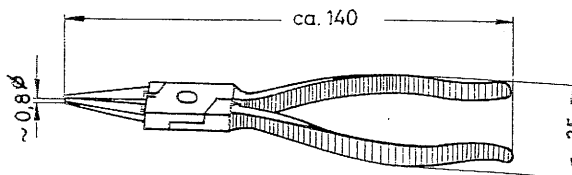

für Sicherungsringe	Fremdfabrikatbezeichnung ^{x)}
10 bis 22 x 1 DIN 472	J 1, brüniert

W 27592 - Z5 - A1

x) Fremdfabrikat: Fa. Seeger-Orbis G.m.b.H.
6241 Schneidhain / Taunus

Technische Informationen II

Tag	Name
Bearb. 13.7.69	König
Frei 17.3.72	Winkler

SIEMENS AG

Reproduction of this document and the use of its contents in any form without express authority of the Siemens AG are prohibited and liable to the payment of damages. All rights are reserved in the event of the grant of a patent or the registration of a Utility Model.

Die Abbildung zeigt ein Modell, das nicht unbedingt die endgültige Ausführung darstellt. Änderungen sind ohne weiteres und verpflichtend zu erwarten. (KIA) JWG GÖR Alle Rechte vorbehalten. Für die Ausführung sind die entsprechenden Vorschriften zu beachten.

Klemm-Schraubenzieher

Sf.Bezeichnung

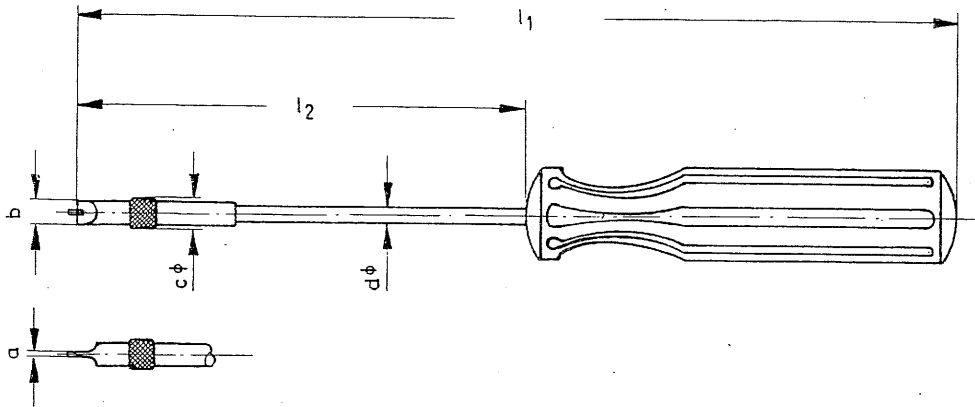

Schraube	a	b	c	d	l_1	l_2
M1,7; 2;(2,3;2,6)	0,4	3,5	5	2,7	160	80
M(2,3;2,6)3;3,5	0,55	4,5	6	3,5	180	100

W 27492 - Z18 - A1
W 27492 - Z18 - A2

Fremdfabrikatbezeichnung: Nr. 8067 Fa. Belzer

Spiegel-Leuchte

W 27492 - Z19 - A1

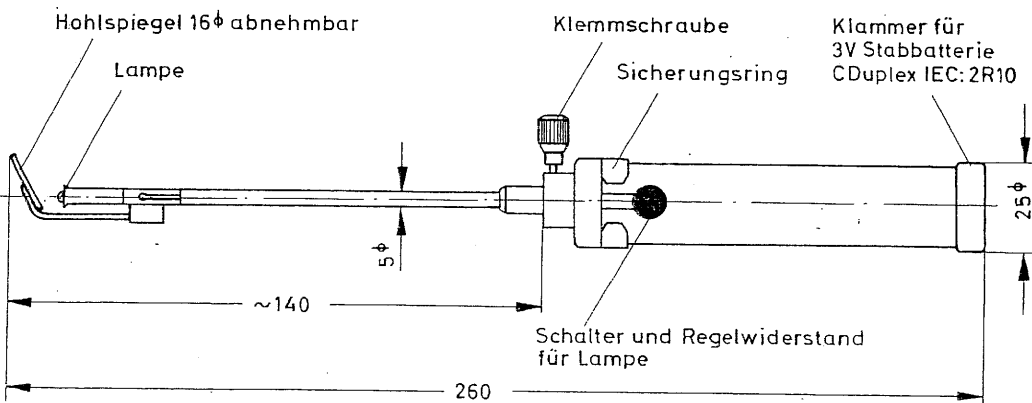

Fremdfabrikatbezeichnung: „Eff“ Rheostat *)

Ersatzlampe für Spiegel-Leuchte
Fremdfabrikatebezeichnung: Lampe Nr. 45 D 2,7 V *)

W 27492 - Z19 - C1

*) Lieferant: Fa. Medicihaus GmbH, Erlangen

Tag	Name
Bearb. 13.7.62	<i>[Signature]</i>

SIEMENS AG